

# Руководство по установке направляющих

## Список деталей, входящих в комплект направляющих

В комплект направляющих входят указанные ниже компоненты:

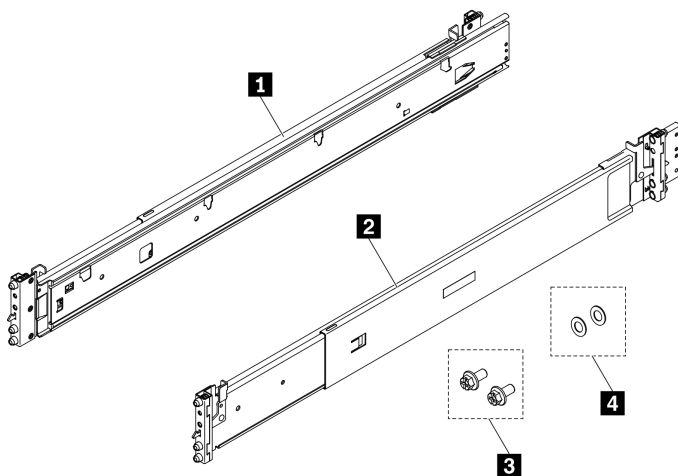

<b>1</b> Одна левая направляющая	<b>3</b> Два винта M5
<b>2</b> Одна правая направляющая	<b>4</b> Две шайбы

### Примечания:

- Этот комплект можно установить в стойку с квадратным или круглым отверстием.
- Если какие-либо компоненты отсутствуют, обратитесь в местную службу поддержки.

## Сначала ознакомьтесь с этими рекомендациями

Прежде чем устанавливать комплект направляющих и систему в стойку, прочитайте следующие рекомендации.

- Длина перемещения направляющей составляет 920 мм (36,22 дюйма).
- Устанавливайте систему в стойку, соответствующую следующим требованиям:
  - Минимальная глубина между передними монтажными фланцами и внутренней частью передней дверцы составляет 150 мм (5,91 дюйма).
  - Минимальная глубина между задней стенкой рамы и внутренней частью задней дверцы составляет 125 мм (4,92 дюйма).
  - Максимальное расстояние между передним и задним монтажными фланцами составляет 812,8 мм (32,00 дюйма).
  - Если требуется установить рельсы и распределительный блок 0U в одну и ту же стойку, она должна соответствовать следующим требованиям в отношении высоты и глубины:
    - 42U или выше
    - Без СМА: глубина должна составлять не менее 1185 мм (46,65 дюйма)
  - Устанавливайте систему только в стойку с перфорированными дверцами. Снимите дверцы и боковые панели стойки для легкого доступа в ходе установки.

- При установке нескольких модулей начните с установки самого тяжелого устройства в самую нижнюю часть стойки.
- См. требования к температуре воздуха в помещении в *Руководстве по обслуживанию* или *Руководстве по настройке* системы.
- Не блокируйте вентиляционные отверстия. Оставьте не менее 15 см (6 дюймов) свободного пространства для надлежащего воздушного потока.
- Не оставляйте свободное пространство над системой, установленной в стойку, или под ней. Во избежание повреждения компонентов системы всегда устанавливайте панели-заглушки, чтобы закрыть неиспользованное пространство и обеспечить правильную циркуляцию воздуха.
- Не выдвигайте более одной системы из стойки за раз.
- Не перегружайте электрическую розетку при установке нескольких устройств в стойку.

### **S036**



18–32 кг (39–70 фунтов)



32–55 кг (70–121 фунт)

### **ОСТОРОЖНО:**

**Соблюдайте правила техники безопасности при подъеме.**

### **R006**



### **ОСТОРОЖНО:**

**Не размещайте ничего на верхней крышке устройства, установленного в стойку, если это устройство не предназначено для использования в качестве полки.**

## Установка комплекта направляющих в стойку

**Примечание:** Длину направляющих можно изменять, как показано на следующем рисунке.

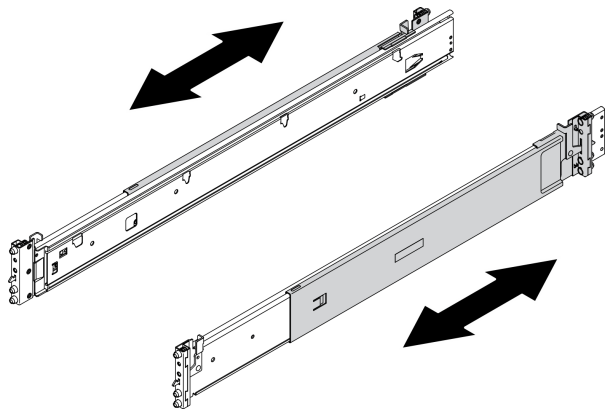

- Шаг 1. Выберите первую направляющую, которую требуется установить.
- Шаг 2. Уменьшите длину направляющей до минимума.
- Шаг 3. Установите направляющую в стойку в направлении от задней стороны к лицевой.

### Задняя сторона стойки

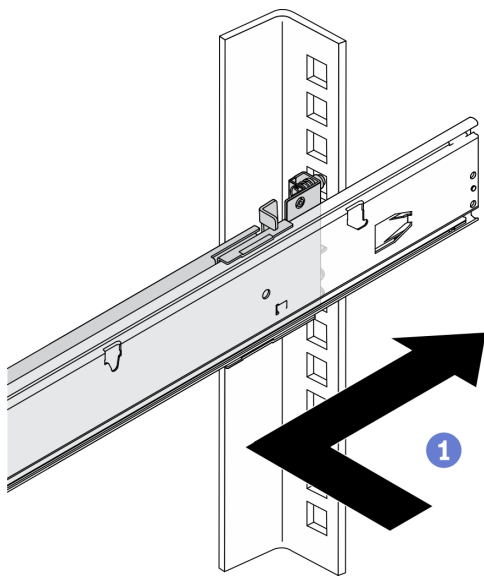

① С внутренней стороны стойки совместите крепежные контакты направляющей с отверстиями фланца стойки. Вставьте направляющую так, чтобы контакты и крючок вошли в отверстия фланца.

**Примечание:** Отверстия в стойке могут быть квадратными или круглыми.

### Лицевая сторона стойки

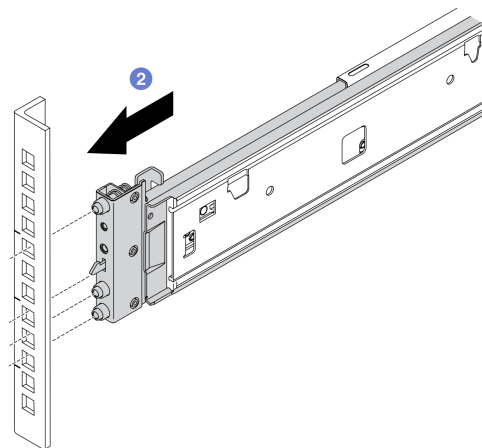

② Совместите крепежные контакты направляющей с отверстиями фланца стойки, затем сдвиньте направляющую вперед и вставьте контакты и крючок в отверстия фланца стойки.

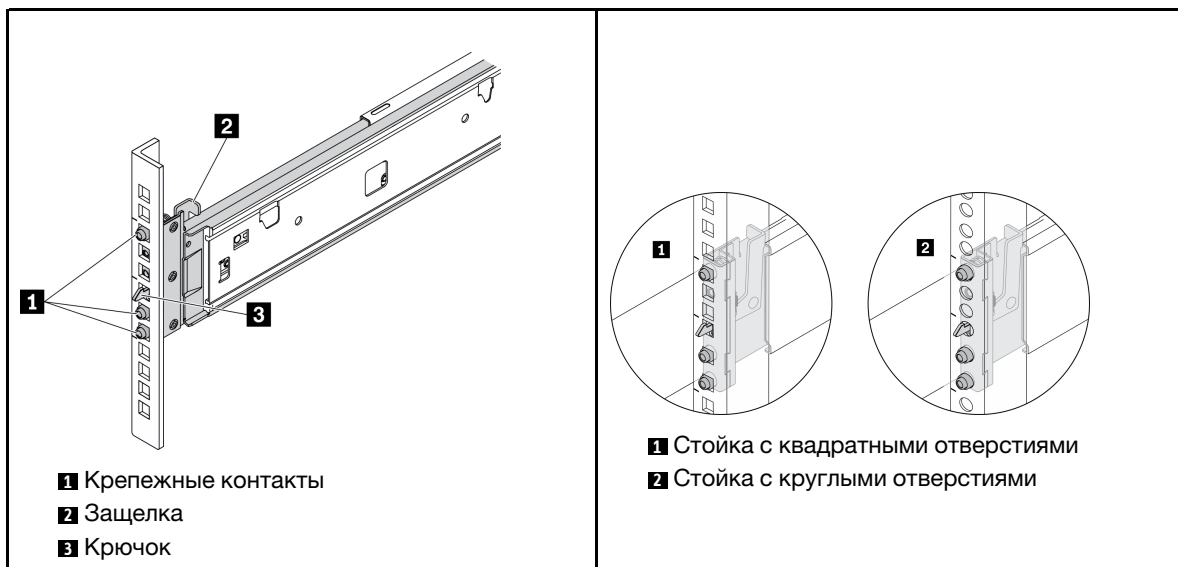

- Шаг 4. Убедитесь, что направляющая надежно установлена в отверстиях фланца. Для этого проверьте, что крючок зацепился, и попеременно перемещайте направляющую назад и вперед, чтобы убедиться, что она не выскакивает.
- Шаг 5. Повторите шаги 2–4, чтобы установить другую направляющую.
- Шаг 6. Перейдите к установке сервера. См. *Руководство по обслуживанию* или *Руководство по настройке системы*.

## Снятие направляющих со стойки

- Шаг 1. Снимите сервер с направляющих. См. *Руководство по обслуживанию* или *Руководство по настройке системы*.
- Шаг 2. Если направляющие закреплены с задней стороны стойки, ослабьте винты, чтобы отсоединить направляющие от стойки.
- Шаг 3. Снимите направляющие со стойки.

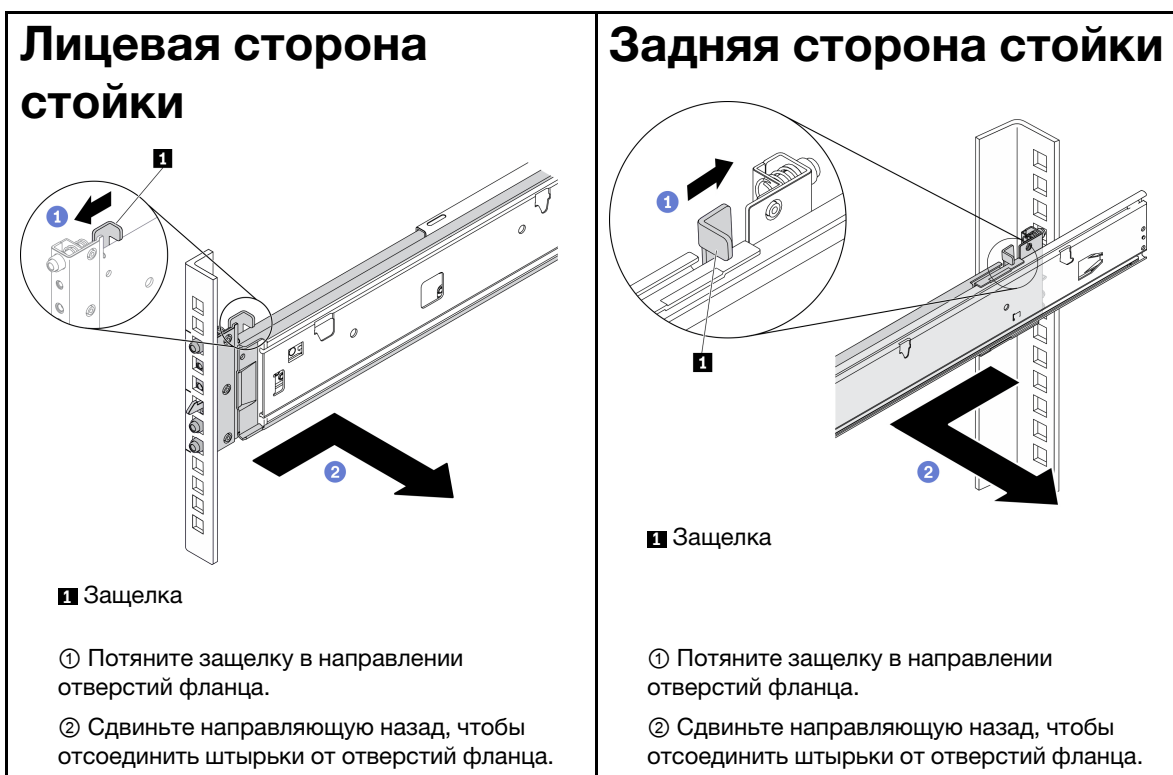

---

**Первое издание (Май 2021 г.)**

**© Copyright .**