



**IP-телефон**  
**QVP-600P**





## Оглавление

1. ОПИСАНИЕ И РАБОТА	4
1.1. Перечень принятых сокращений	4
1.2. Назначение изделия	4
1.3. Состав изделия	4
1.4. Устройство и работа	5
1.4.1. Описание изделия	5
1.4.1.1. Основные функции	5
1.4.1.2. Маркировка и пломбирование	5
1.5. Упаковка	5
2. ИСПОЛЬЗОВАНИЕ ПО НАЗНАЧЕНИЮ	7
2.1. Эксплуатационные ограничения	7
2.2. Подготовка изделия к использованию	7
2.2.1. Установка изделия	7
2.2.2. Обзор функций телефона	8
2.2.3. Основные настройки сети	12
2.2.4. Настройка SIP-аккаунтов	13
2.3. Использование изделия	14
2.3.1. Анонимные вызовы	15
2.3.2. Повторный набор номера	15
2.3.3. Набор номера из истории вызовов	15
2.3.4. Набор номера из телефонной книги	16
2.3.5. Ответ на входящий вызов	16
2.3.6. Завершение вызова	17
2.3.7. Удержание вызова и возврат к вызову	17
2.3.8. Переадресация вызова	18
2.3.9. Отключение микрофона	18
2.3.10. Включение режима «Не беспокоить»	19
2.3.11. Трехсторонняя конференция	19
2.3.12. Голосовая почта	20
2.3.13. Телефонная книга	20
2.4. Дополнительные настройки	22
2.4.1. Настройка с помощью меню телефона	22
2.4.2. Настройка с помощью Веб-интерфейса	23
2.4.2.1. Вход в Веб-интерфейс	24
2.4.2.2. Настройка сетевого интерфейса	25
2.4.2.3. Настройки SIP	28



3. НАСТРОЙКИ ТЕЛЕФОНА	32
3.1. Расширенные настройки	38
4. ПРЕДУПРЕЖДЕНИЯ БЕЗОПАСНОСТИ	41
4.1. Техническое обслуживание	41
4.2. Ремонтные работы	41
4.3. Хранение	42
4.4. Транспортирование	42
4.5. Утилизация	42
5. ОБЩАЯ ИНФОРМАЦИЯ	43
5.1. Замечания и предложения	43
5.2. Гарантия и сервис	43
5.3. Техническая поддержка	43
5.4. Электронная версия документа	43



# 1. ОПИСАНИЕ И РАБОТА

## 1.1. Перечень принятых сокращений

- LAN – локальная вычислительная сеть;
- IP – интернет протокол (Internet Protocol);
- HTTP – протокол передачи гипертекста (HyperText Transfer Protocol);
- FTP – протокол передачи файлов (File Transfer Protocol);
- SIP – протокол установления сеанса (Session Initiation Protocol);
- PSTN – телефонная сеть общего пользования;
- VoIP – передача речевого сигнала по интернет протоколу (Voice Over IP);
- VLAN – виртуальная локальная вычислительная сеть;
- QoS – качество обслуживания (Quality of Service);
- ПК – персональный компьютер;
- ПО – программное обеспечение;
- ДВО – дополнительные виды обслуживания.

## 1.2. Назначение изделия

Изделие предназначено для применения в сетях передачи данных с протоколом IP, сетях связи общего пользования и технологических сетях связи, в случае их присоединения к сетям связи общего пользования, в качестве абонентского терминала, поддерживающего протокол SIP, и в качестве коммутатора передачи данных, реализующего технологию коммутации кадров.

Питание изделия осуществляется от сети переменного тока с номинальным значением напряжения 230 В (+10 %/-15 %) и частотой 50 Гц через адаптер электропитания или по технологии PoE.

Изделие предназначено для эксплуатации в условиях воздействия:

- рабочих температур в диапазоне от 0 °С до плюс 40 °С;
- повышенной относительной влажности воздуха до 95 % при температуре плюс 25 °С;
- атмосферного давления от 450 до 800 мм. рт. ст.

## 1.3. Состав изделия

Состав изделия при поставке представлен в таблице 1.

Таблица 1. Состав изделия

Наименование составной части	Обозначение	Количество	Примечание
IP-телефон QVP-600P	АЛСБ.465489.006	1	
Паспорт	АЛСБ.465489.006ПС	1	



Наименование составной части	Обозначение	Количество	Примечание
Руководство по эксплуатации	АЛСБ.465489.006РЭ	1	
Упаковка	АЛСБ.323239.016	1	
Ложемент	АЛСБ.301316.001	1	

## 1.4. Устройство и работа

### 1.4.1. Описание изделия

#### 1.4.1.1. Основные функции

Интерфейс телефона поддерживает русский и английский язык. В телефоне реализована специальная технология обработки голоса HD-кодирование и трубка с HD-динамиком, которые обеспечивают бесперебойную связь.

Кнопки выбора линий поддерживают два цвета – красный и зеленый, одновременно можно принимать и управлять двумя вызовами, поддерживается очередь вызовов, переключение между линиями, трехсторонняя конференция, перевод и переадресация вызовов. Телефон имеет восемь программируемых клавиш.

Поддерживается XML личная телефонная книга/LDAP/корпоративная телефонная книга, черный список.

В телефоне реализовано автообновление по HTTP/TFTP/FTP.

#### 1.4.1.2. Маркировка и пломбирование

1. Маркировка оборудования должна быть устойчивой в течение всего срока службы изделия.
2. Транспортная маркировка должна содержать надписи согласно конструкторской документации.
3. Маркировка оборудования должна включать наименование производителя или товарный знак, название изделия, артикул изделия, серийный номер.
4. Опломбированию изделие не подлежит.

## 1.5. Упаковка

Изделие должно быть упаковано в соответствии с инструкцией по упаковыванию предприятия-изготовителя.

Упаковка должна обеспечивать сохранность изделия при транспортировании автомобильным, железнодорожным, морским транспортом и при перевозках в герметичных отсеках самолетов.

В упаковку должен быть вложен упаковочный лист, содержащий:

- наименование или товарный знак предприятия-изготовителя;
- наименование и шифр изделия;
- дату упаковки;



- подписи или штамп в паспорте изделия представителей службы контроля или лица, производившего упаковку.



## 2. ИСПОЛЬЗОВАНИЕ ПО НАЗНАЧЕНИЮ

### 2.1. Эксплуатационные ограничения

Изделие должно размещаться в помещениях, в которых температура воздуха изменяется от 0 до плюс 40 °С.

После пребывания изделия в холодном помещении перед включением его необходимо выдержать в нормальных условиях эксплуатации не менее двух часов.

Изделие работает от сети переменного тока напряжением 230 В (+10 %/-15 %) через адаптер питания на 12 В или по технологии PoE.

Не допускается установка изделия вблизи источников тепла и электромагнитных полей (трансформаторы, преобразователи, регуляторы освещения, люминесцентные лампы и т.п.).

Для надёжной и безотказной работы изделие должно быть защищено от попадания пыли, грязи и влаги.

Не допускается попадание прямых солнечных лучей и расположения изделия вблизи источников электромагнитных помех.

Неправильная эксплуатация может привести к сокращению срока службы и качеству работы изделия (снижение рабочих характеристик).

### 2.2. Подготовка изделия к использованию

Перед установкой проверить комплект на соответствие паспорту изделия.

#### 2.2.1. Установка изделия

Установить подставку как показано на рисунке 1.



Рисунок 1. Установка подставки изделия

Подключить трубку и гарнитуру в соответствии с рисунком 2 (опционально).

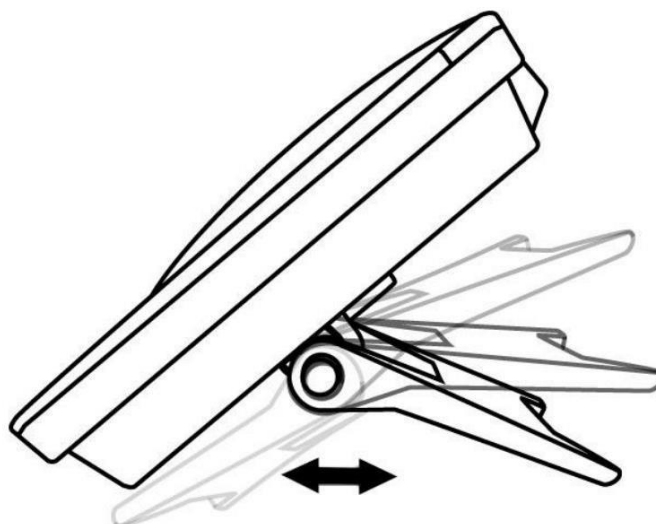

Рисунок 2. Подключение телефонной трубки

Подключить сетевой кабель к телефону, как показано на рисунке 3.

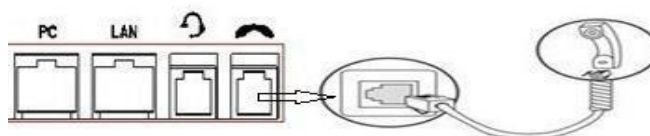

Рисунок 3. Подключение сетевого кабеля

**ПРИМЕЧАНИЕ:** Убедитесь в том, что используемый коммутатор поддерживает режим PoE.

### 2.2.2. Обзор функций телефона

Внешний вид телефона представлен на рисунке 4. Функциональное назначение элементов управления представлено в таблице 2.

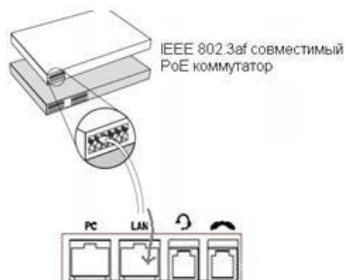

Рисунок 4. Внешний вид телефона





Таблица 2. Функциональное назначение элементов управления

№	Наименование	Описание
1	Клавиша включения гарнитуры	Включение/отключение гарнитуры. Гарнитура включена – горит красный индикатор.
2	Клавиша отключения микрофона	Включение/отключение микрофона. Микрофон отключен – горит красный индикатор.
3	Клавиша голосовой почты	Набор телефона сервиса голосовой почты. Непрослушанные сообщения – горит красный индикатор.
4	Клавиша «SERVICE»	Клавиша перехода в меню «Сервисы»
5	Клавиша «DIRECTORIES»	Переход в меню выбора телефонной книги
6	Клавиша «MENU»	Переход в главное меню
7	Клавиши регулировки громкости	Регулировка громкости
8	Клавиша «CONFERENCE»	Соединение вызываемых/вызванных абонентов в конференцию
9	Клавиша «REDIAL»	Набор последнего набранного номера
10	Клавиша «TRANSFER»	Перенаправление вызова
11	Клавиша «HOLD»	Удержание вызова
12	0-9, *, #	Набор цифр, букв и других символов
13	Клавиша громкой связи	Включение/выключение громкой связи.
14	Функциональные клавиши	Автоматически идентифицируются на дисплее телефона



№	Наименование	Описание
15	Клавиши выбора линии/ Программируемые клавиши	<p>Выбор телефонной линии (Набор или ответ) Статус отображается индикатором:</p> <ul style="list-style-type: none"> <li>• входящий вызов – красный, мигает;</li> <li>• трубка снята с рычага – красный, горит, телефон готов к исходящему вызову;</li> <li>• вызов на удержании – зеленый, мигает;</li> <li>• активный вызов – зеленый, горит.</li> </ul> <p>Программируемые клавиши: Номер горячей линии может быть использован для быстрого набора</p>
16	Клавиша «С»	Возврат на начальный экран
17	Клавиши навигации	<p>Навигация по пунктам меню В режиме ожидания:</p> <ul style="list-style-type: none"> <li>• «ВВЕРХ» – открыть журнал вызовов;</li> <li>• «ВНИЗ» – открыть журнал пропущенных вызовов;</li> <li>• «ВЛЕВО» – поиск номера в телефонной книге;</li> <li>• «ВПРАВО» – поиск номера в телефонной книге.</li> </ul>
18	Клавиша «ОК»	<p>Подтверждение действия</p> <p>В режиме ожидания: Переход в главное меню</p>
19	Динамик	Динамик для громкой связи
20	ЖК-экран	<p>Цветной экран 4,3 дюйма</p> <p>Разрешение 480×272 пикселей</p>
21	Индикатор статуса	<p>Статус отображается индикатором:</p> <ul style="list-style-type: none"> <li>• входящий вызов – красный, мигает;</li> <li>• трубка снята с рычага – красный, горит, телефон готов к исходящему вызову.</li> </ul>



№	Наименование	Описание
22	Микрофон	Микрофон для громкой связи

Если телефон успешно загрузился на экране отобразится информация, показанная на рисунке 5. Описание элементов на экране представлено в таблице 3.









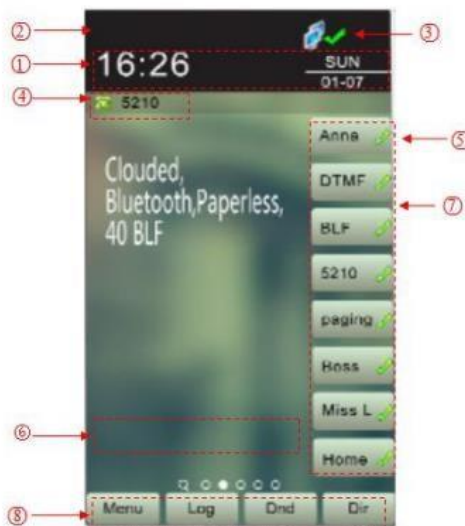

Рисунок 5. Экран IP-телефона

Таблица 3. Описание элементов интерфейса на экране

№	Наименование	Описание
1	Время и дата	Отображает текущее время и дату
2	Индикаторы статуса	 – Включена гарнитура  – Есть пропущенные вызовы  – Включен автоответчик  – Выключен микрофон  – Включен режим «Не беспокоить»
3	Статус сетевого соединения	Отображает статус сетевого соединения  – Подключено  – Отключено



№	Наименование	Описание
4	Основная телефонная линия	Отображает телефонный номер (добавочный номер) основной телефонной линии
5	Активные вызовы	Отображает вызовы на линии, включая имя собеседника
6	Пропущенные вызовы	Отображает количество пропущенных вызовов
№	Наименование	Описание
7	Статус линии/ Быстрый набор	<p> – Линия успешно зарегистрирована на SIP-сервере</p> <p> – Линия не зарегистрирована на SIP-сервере</p> <p> – На линии включен режим «Не беспокоить»</p> <p> – Линия на удержании</p> <p> – P2P-соединение</p> <p> – Набор</p> <p> – Разговор</p> <p> – Входящий вызов</p> <p> – Переадресация вызова</p> <p> – Трехсторонняя конференция</p> <p> – Быстрый набор</p>
8	Функциональные клавиши	Значения автоматически идентифицируются из контекстно-зависимых функций.

### 2.2.3. Основные настройки сети

Изделие поддерживает три режима сетевых настроек: PPPoE/статический IP/DHCP. Для настройки PPPoE сделать действия в следующем порядке:

1. Нажать клавишу «Меню».



2. Перейти в Настройки системы > Расширенные настройки.
3. Ввести пароль (по умолчанию – «admin»).
4. Перейти в Сеть > LAN-порт > PPPoE.
5. Установить Имя пользователя, Пароль, Порт Веб, Порт Telnet и нажать «Сохранить».
6. На экране появится надпись: «Новые настр. сети, нажм 'OK' для перезагрузки». Нажать клавишу «OK».

Для настройки статического IP-адреса сделать действия в следующем порядке:

1. Нажать клавишу «Меню».
2. Перейти в Настройки системы > Расширенные настройки.
3. Ввести пароль (по умолчанию – «admin»).
4. Перейти в Сеть > LAN порт > Статический.
5. Установить IP-адрес, Маску подсети, Шлюз, Адрес DNS1, Адрес DNS2, Порт Веб, Порт Telnet и нажать «Сохранить».
6. На экране появится надпись: «Новые настр. сети, нажм 'OK' для перезагрузки». Нажать клавишу «OK».

Для настройки DHCP сделать действия в следующем порядке:

1. Нажать клавишу «Меню».
2. Перейти в Настройки системы > Расширенные настройки.
3. Ввести пароль (по умолчанию – «admin»).
4. Перейти в Сеть > LAN порт > DHCP.
5. Выбрать пункт «Вручную» с помощью навигационных клавиш;
6. Установить Адрес DNS1, Адрес DNS2, Порт Веб, Порт Telnet и нажать «Сохранить».
7. На экране появится надпись: «Новые настр. сети, нажм 'OK' для перезагрузки». Нажать клавишу «OK».

#### 2.2.4. Настройка SIP-аккаунтов

Телефон регистрирует SIP-аккаунты на SIP-сервере, поддерживается одновременная работа с 8 аккаунтами, каждый аккаунт может быть сконфигурирован для работы с разными SIP-серверами. Процесс настройки SIP-аккаунтов представлен в таблице 4.



Таблица 4. Создание и отключение SIP-аккаунтов

Процесс	Последовательность действий
Создание SIP-аккаунта	<ol style="list-style-type: none"> <li>1. Нажать клавишу «Меню».</li> <li>2. Перейти в Настройки системы &gt; Расширенные настройки.</li> <li>3. Ввести пароль (по умолчанию – «admin»).</li> <li>4. Выбрать «SIP-аккаунты».</li> <li>5. Выбрать аккаунт, который нужно настроить, задать следующие параметры: <ul style="list-style-type: none"> <li>• «Вкл. учетную запись»: выбрать «Включено»;</li> <li>• количество линий: ввести количество SIP-линий;</li> <li>• описание: ввести описание аккаунта;</li> <li>• имя на экране: ввести имя, для отображения на экране;</li> <li>• ID пользователя: ввести имя аутентификации, заданное на SIP-сервере;</li> <li>• учетная запись: ввести номер, под которым телефон будет зарегистрирован на SIP-сервере;</li> <li>• польз пароль: ввести пароль, заданный на SIP-сервере;</li> <li>• SIP-сервер: ввести адрес основного SIP-сервера, через который будут осуществляться вызовы;</li> <li>• прокси-сервер: ввести адрес сервера исходящих SIP-вызовов;</li> <li>• статус STUN: выбрать «Включено» или «Выключено» для изменения режима работы STUN-сервера;</li> <li>• STUN: ввести адрес STUN-сервера;</li> <li>• автоматический ответ: выбрать «Включено» или «Выключено» для включения/отключения автоматического ответа на вызов для этого аккаунта.</li> </ul> </li> <li>6. Нажать клавишу «Сохранить».</li> </ol>
Выключение SIP-аккаунта	<ol style="list-style-type: none"> <li>1. Нажать клавишу «Меню».</li> <li>2. Перейти в Настройки системы &gt; Расширенные настройки.</li> <li>3. Ввести пароль (по умолчанию – «admin»).</li> <li>4. Выбрать «SIP-аккаунты».</li> <li>5. Выбрать аккаунт, который нужно выключить.</li> <li>6. В параметре «Вкл. учетную запись» выбрать «Включено».</li> <li>7. Нажать клавишу «Сохранить».</li> </ol>

## 2.3. Использование изделия

2.3.1 Способы осуществления вызовов представлены в таблице 5.



Таблица 5. Способы осуществления вызова

Процесс	Последовательность действий	
Вызов с использованием трубки	Снять трубку с рычага	1. Убедиться, что слышен гудок 2. Набрать номер 3. Нажать клавишу «#» или «Набор»
Вызов с использованием громкой связи	Нажать клавишу громкой связи	
Вызов с использованием трубки гарнитуры	Подключить гарнитуру, нажать и удерживать кнопку громкой связи	

### 2.3.1. Анонимные вызовы

Телефон позволяет использовать функцию анонимного вызова. Включение осуществляется в соответствии с таблицей 6.

Таблица 6. Включение функции анонимных вызовов

Процесс	Последовательность действий
Включение функции анонимных вызовов	1. Нажать клавишу «Меню». 2. Перейти в Функции > Анонимный вызов. 3. Выбрать на каком из аккаунтов использовать эту функцию.

### 2.3.2. Повторный набор номера

Повторный набор номера осуществляется способами, представленными в таблице 7.

Таблица 7. Повторный набор номера

Процесс	Последовательность действий
Повторный набор	1. Нажать клавишу «REDIAL». 2. Выбрать контакт из списка. 3. Нажать клавишу «Набрать» или «ОК» или 4. Нажать клавишу «REDIAL» дважды (для набора последнего набранного номера).

### 2.3.3. Набор номера из истории вызовов

Набор номера из истории вызовов осуществляется в соответствии с таблицей 8.

Таблица 8. Набор из истории вызовов



Процесс	Последовательность действий
Вызов из истории	<ol style="list-style-type: none"> <li>1. Нажать клавишу «Журн.» или клавишу «Меню» &gt; Журнал вызовов.</li> <li>2. Выбрать нужный номер и нажать клавишу «Набор» или клавишу «ОК».</li> </ol>

### 2.3.4. Набор номера из телефонной книги

Набор номера из телефонной книги осуществляется в соответствии с таблицей 9.

Таблица 9. Набор из телефонной книги

Процесс	Последовательность действий
Вызов из телефонной книги	<ol style="list-style-type: none"> <li>1. Нажать кнопку «DIRECTORIES».</li> <li>2. Выбрать «Личная тел. кн.», «Корпор.тел. кн.», «LDAP» или «Черный список».</li> <li>3. Выбрать нужный номер и нажать клавишу «Набор» или клавишу «ОК».</li> </ol>

### 2.3.5. Ответ на входящий вызов

Способы ответа на входящие вызовы представлены в таблице 10.

Таблица 10. Способы ответа на входящие вызовы

Процесс	Последовательность действий	
Ответ с использованием телефонной трубки	На телефон поступает входящий вызов	Поднять трубку
Ответ с использованием громкой связи	Клавиша вызываемой линии мигает красным, индикатор статуса мигает красным 3) В статусе линии отображается пиктограмма входящего вызова 	<ol style="list-style-type: none"> <li>1. Нажать клавишу «Громкая связь» или</li> <li>2. Нажать клавишу линии, мигающую красным или</li> <li>3. Нажать «Ответ».</li> </ol>
Ответ с использованием гарнитуры		Нажать клавишу гарнитуры
Ответ при разговоре	Нажать клавишу линии, мигающую красным (текущий звонок будет поставлен на удержание)	





Процесс	Последовательность действий
Автоматический ответ	<ol style="list-style-type: none"> <li>1. Нажать клавишу «Меню» (или кнопку «ОК»).</li> <li>2. Перейти в Функции &gt; Автоматический ответ.</li> <li>3. Выбрать «Автоматический ответ» и задать параметр «Включено».</li> <li>4. Выбрать «Устройство» и задать «Трубка», «Громкая связь» или «Гарнитура».</li> </ol>

### 2.3.6. Завершение вызова

Способы завершения вызова представлены в таблице 11.

Таблица 11. Способы завершения вызова

Процесс	Последовательность действий
Вызов с использованием телефонной трубки	<ol style="list-style-type: none"> <li>1. Положить трубку на рычаг или</li> <li>2. Нажать клавишу «Завер».</li> </ol>
Вызов с использованием громкой связи	<ol style="list-style-type: none"> <li>1. Нажать клавишу «Громкая связь» или</li> <li>2. Нажать клавишу соответствующей линии или</li> <li>3. Нажать клавишу «Завер».</li> </ol>
Вызов с использованием гарнитуры	<ol style="list-style-type: none"> <li>1. Нажать клавишу гарнитуры или</li> <li>2. Нажать клавишу «Завер».</li> </ol>

### 2.3.7. Удержание вызова и возврат к вызову

Удержание вызова и возврат к вызову осуществляется в соответствии с таблицей 12.

Таблица 12. Удержание вызова и возврат к вызову

Процесс	Последовательность действий
Переключить вызов на удержание	Нажать клавишу «HOLD» или клавишу «Удерж.»
Переключить вызов на удержание и переключиться на другую линию	Нажать клавишу соответствующей линии, на которую необходимо переключиться



Процесс	Последовательность действий
Возврат к вызову на удержании	Нажать клавишу соответствующей линии, на которую необходимо переключиться

### 2.3.8. Переадресация вызова

Переадресация вызова осуществляется в соответствии с таблицей 13.

Таблица 13. Переадресация вызова

Процесс	Последовательность действий
Переадресация с предварительным разговором	<ol style="list-style-type: none"> <li>1. Нажать клавишу «TRANSFER» или клавишу «Переадр.».</li> <li>2. Ввести номер.</li> <li>3. Нажать клавишу «#» или клавишу «Отпр.».</li> </ol>
Переадресация без разговора	<ol style="list-style-type: none"> <li>1. Нажать клавишу «TRANSFER» или клавишу «Переадр.».</li> <li>2. Нажать клавишу «Без конс.».</li> <li>3. Ввести номер.</li> <li>4. Нажать клавишу «#» или клавишу «Отпр.».</li> </ol>
Переадресация на удерживаемую линию	<ol style="list-style-type: none"> <li>1. Нажать клавишу «TRANSFER» или клавишу «Переадр.».</li> <li>2. Нажать клавишу соответствующей линии, на которую необходимо переадресовать вызов.</li> </ol>

### 2.3.9. Отключение микрофона

В режиме выключенного микрофона звук с микрофона не передается на телефон абонента, с которым осуществляется вызов. Отключение и включение микрофона осуществляется в соответствии с таблицей 14.

Таблица 14. Отключение и включение микрофона во время вызова



Процесс	Последовательность действий
Отключение микрофона	<p>Нажать клавишу «MUTE»</p> <p>Клавиша «MUTE» горит красным</p>
Включение микрофона	<p>Нажать клавишу «MUTE»</p> <p>Клавиша «MUTE» не горит</p>



### 2.3.10. Включение режима «Не беспокоить»

Настройка режима «Не беспокоить» представлена в таблице 15.

Таблица 15. Настройка режима «Не беспокоить»

Процесс	Последовательность действий
Включение режима «Не беспокоить» для всех линий	Нажать клавишу «НБ» Статусы подключенных линий изменены 
Включение режима «Не беспокоить» на конкретной линии	1. Нажать клавишу «Меню» или клавишу «ОК»). 2. Перейти в Функции > Не беспокоить. 3. Выбрать линию, на которой необходимо включить режим «Не беспокоить». 4. Выбрать «Включено». Статус выбранной линии изменен 
Процесс	Последовательность действий
Отключение режима «Не беспокоить» для всех линий	Включен режим «Не беспокоить» для всех линий: 1. Нажать клавишу «НБ». Если включен режим «Не беспокоить» для конкретных линий: 1. Нажать клавишу «Меню» или клавишу «ОК»). 2. Перейти в Функции > Не беспокоить. 3. Выбрать линию, на которой необходимо включить режим «Не беспокоить». 4. Выбрать «Включено». Статус выбранной линии изменен  или Нажать клавишу «НБ» дважды

### 2.3.11. Трехсторонняя конференция

Создание трехсторонней конференции осуществляется в соответствии с таблицей 16.



Таблица 16. Создание трехсторонней конференции

Процесс	Последовательность действий
Добавление переадресованного абонента в конференцию при переадресации	<ol style="list-style-type: none"> <li>1. Дождаться, когда абонент ответит на переадресованный вызов.</li> <li>2. Нажать клавишу «CONFERENCE» или клавишу «Конф.».</li> </ol>
Добавление третьего абонента в конференцию во время активного вызова	<ol style="list-style-type: none"> <li>1. Нажать клавишу «CONFERENCE» или клавишу «Конф.».</li> <li>2. Набрать номер третьего абонента.</li> <li>3. Дождаться, когда абонент ответит на вызов.</li> <li>4. Нажать клавишу «CONFERENCE» или клавишу «Конф.».</li> </ol>

### 2.3.12. Голосовая почта

Настройка голосовой почты осуществляется в соответствии с таблицей 17.

Таблица 17. Настройка голосовой почты

Процесс	Последовательность действий
Настройка и использование голосовой почты	<ol style="list-style-type: none"> <li>1. Нажать клавишу голосовой почты или набрать номер голосовой почты.</li> <li>2. Ввести пароль пользователя.</li> <li>3. Следовать инструкциям автоинформатора.</li> </ol>

### 2.3.13. Телефонная книга

Виды телефонных книг и их использование представлены в таблицах 18-20.

Таблица 18. Корпоративная телефонная книга

Процесс	Последовательность действий
Поиск контактов в корпоративной телефонной книге	<ol style="list-style-type: none"> <li>1. Нажать клавишу «DIRECTORIES» или «ТелКн».</li> <li>2. Выбрать пункт «Корпор. тел. кн.» и нажать клавишу «ОК».</li> <li>3. Нажать клавишу «Найти» и ввести имя абонента.</li> </ol>



Таблица 19. Личная телефонная книга

Процесс	Последовательность действий
Поиск контактов в личной телефонной книге	<ol style="list-style-type: none"> <li>1. Нажать клавишу «DIRECTORIES» или «ТелКн».</li> <li>2. Выбрать пункт «Личная тел. кн.» и нажать клавишу «ОК».</li> <li>3. Нажать клавишу «Найти» и ввести имя абонента.</li> </ol>
Добавление контакта в личную телефонную книгу	<ol style="list-style-type: none"> <li>1. Нажать клавишу «DIRECTORIES» или «ТелКн».</li> <li>2. Выбрать пункт «Личная тел. кн.» и нажать клавишу «ОК».</li> <li>3. Выбрать пункт «Показать все» и нажать клавишу «ОК».</li> <li>4. Нажать клавишу «Добав».</li> <li>5. Заполнить необходимые поля.</li> <li>6. Нажать клавишу «Сохран.».</li> </ol>
Добавление группы контактов в личную телефонную книгу	<ol style="list-style-type: none"> <li>1. Нажать клавишу «DIRECTORIES» или «ТелКн».</li> <li>2. Выбрать пункт «Личная тел. кн.» и нажать клавишу «ОК».</li> <li>3. Нажать клавишу «Групп».</li> <li>4. Ввести название группы и нажать клавишу «Сохран.» или «ОК».</li> <li>5. Нажать клавишу «Сохран.».</li> </ol>
Удаление группы контактов из личной телефонной книги	<ol style="list-style-type: none"> <li>1. Нажать клавишу «DIRECTORIES» или «ТелКн».</li> <li>2. Выбрать пункт «Личная тел. кн.» и нажать клавишу «ОК».</li> <li>3. Выбрать необходимую группу и нажать клавишу «Опция».</li> <li>4. Выбрать пункт «Удалить группу».</li> <li>5. Нажать клавишу «Сохран.» или «ОК».</li> </ol>

Таблица 20. Телефонная книга LDAP

Процесс	Последовательность действий
Поиск контактов в телефонной книге LDAP	<ol style="list-style-type: none"> <li>1. Нажать клавишу «DIRECTORIES» или «ТелКн».</li> <li>2. Выбрать пункт «LDAP» и нажать клавишу «ОК».</li> <li>3. Выбрать пункт «Поиск по номеру» или «Поиск по имени».</li> <li>4. Ввести номер или имя и нажать клавишу «ОК».</li> </ol>



## 2.4. Дополнительные настройки

Изделие имеет возможность настройки с помощью меню телефона и Веб-интерфейса.

### 2.4.1. Настройка с помощью меню телефона

Настройки телефона с помощью меню представлены в таблицах 21-23.

Таблица 21. Выбор языка

Процесс	Последовательность действий
Переключение языка меню телефона	<ol style="list-style-type: none"> <li>1. Нажать клавишу «Меню» или «ОК».</li> <li>2. Перейти в Настройки системы &gt; Настройки телефона &gt; Язык.</li> <li>3. Выбрать нужный язык из списка и нажать клавишу «Сохран.» или «ОК».</li> </ol>

Таблица 22. Настройка времени и даты

Процесс	Последовательность действий
Настройка времени и даты через SNTP-сервер	<ol style="list-style-type: none"> <li>1. Нажать клавишу «Меню» или «ОК».</li> <li>2. Перейти в Настройки системы &gt; Настройки телефона &gt; Время, Дата &gt; Настройки &gt; SNTP.</li> <li>3. Заполнить необходимые поля: Часовой пояс</li> <li>4. Выбрать часовой пояс: <ul style="list-style-type: none"> <li>• SNTP-сервер 1 – Установить адрес первого SNTP-сервера;</li> <li>• SNTP-сервер 2 – Установить адрес второго SNTP-сервера;</li> <li>• летнее время – Включить/Выключить режим летнего времени.</li> </ul> </li> <li>5. Нажать клавишу «Сохран.» или «ОК».</li> </ol>
Настройка времени и даты через SIP-сервер	<ol style="list-style-type: none"> <li>1. Нажать клавишу «Меню» или «ОК».</li> <li>2. Перейти в Настройки системы &gt; Настройки телефона &gt; Время, Дата &gt; Настройки &gt; SIP-сервер.</li> <li>3. Заполнить необходимые поля: <ul style="list-style-type: none"> <li>• часовой пояс: выбрать часовой пояс;</li> <li>• летнее время – Включить/Выключить режим летнего времени.</li> </ul> </li> <li>4. Нажать клавишу «Сохран.» или «ОК».</li> </ol>



Процесс	Последовательность действий
Настройка времени и даты вручную	<ol style="list-style-type: none"> <li>1. Нажать клавишу «Меню» или «ОК».</li> <li>2. Перейти в Настройки системы &gt; Настройки телефона &gt; Время, Дата &gt; Настройки &gt; Настройки вручную.</li> <li>3. Заполнить необходимые поля: <ul style="list-style-type: none"> <li>• год;</li> <li>• месяц;</li> <li>• день;</li> <li>• час;</li> <li>• минуты;</li> <li>• секунды.</li> </ul> </li> <li>4. Нажать клавишу «Сохранить» или «ОК».</li> </ol>
Настройка формата времени и даты	<ol style="list-style-type: none"> <li>1. Нажать клавишу «Меню» или «ОК» (или кнопку «ОК»).</li> <li>2. Перейти в Настройки системы &gt; Настройки телефона &gt; Время, Дата &gt; Настройки &gt; Формат времени.</li> <li>3. Выбрать необходимый формат времени и даты.</li> <li>4. Нажать клавишу «Сохранить» или «ОК».</li> </ol>

Таблица 23. Выбор мелодии вызова и настройка громкости

Процесс	Последовательность действий
Выбор мелодии звонка	<ol style="list-style-type: none"> <li>1. Нажать клавишу «Меню» или «ОК».</li> <li>2. Перейти в Настройки системы &gt; Настройки телефона &gt; Тип звонка.</li> <li>3. Выбрать необходимую мелодию вызова.</li> <li>4. Нажать клавишу «Сохранить» или «ОК».</li> </ol>
Настройка громкости	<ol style="list-style-type: none"> <li>1. Нажать клавишу «Меню» или «ОК».</li> <li>2. Перейти в Настройки системы &gt; Настройки телефона &gt; Громкость.</li> <li>3. Выбрать громкость которую необходимо настроить (трубки/динамика/гарнитуры/звонка) и нажать клавишу «ОК» или «Ввод».</li> <li>4. Установить уровень громкости с помощью навигационных клавиш и нажать клавишу «Сохранить» или «ОК».</li> </ol>

#### 2.4.2. Настройка с помощью Веб-интерфейса

Настройки телефона с помощью Веб-интерфейса представлены в таблицах 24-38. Страницы состояния телефона и настроек представлены на рисунках 6-21.



### 2.4.2.1. Вход в Веб-интерфейс

Таблица 24. Настройка с помощью Веб-интерфейса

Процесс	Последовательность действий
Вход в Веб-интерфейс	<ol style="list-style-type: none"> <li>1. Нажать клавишу «С», чтобы узнать IP-адрес телефона.</li> <li>2. В адресной строке браузера на компьютере ввести IP-адрес телефона.</li> <li>3. Ввести имя пользователя (по умолчанию – admin) и пароль (по умолчанию – admin).</li> </ol>

После ввода имени пользователя и пароля открывается страница состояния телефона, на которой отображаются: время работы телефона, статус регистрации, сетевой статус, системная информация.



Рисунок 6. Страница состояния телефона

Таблица 25. Состояние телефона

Пункт	Описание
Время работы	Время работы телефона после включения
Статус регистрации	Отображается статус регистрации SIP-аккаунтов
Статус сети	Отображается статус: тип подключения LAN, MAC, LAN IP, Маска, Шлюза, Первичный DNS, Вторичный DNS, VPN IP, PC IP, PC-маска, Режим работы, DHCP-сервер.
Информация о системе	Отображается статус: Модель телефона, Версия ПО, Версия HW, ID платформы, Версия ядра, URL сервера обновлений, TFTP-сервер IP.



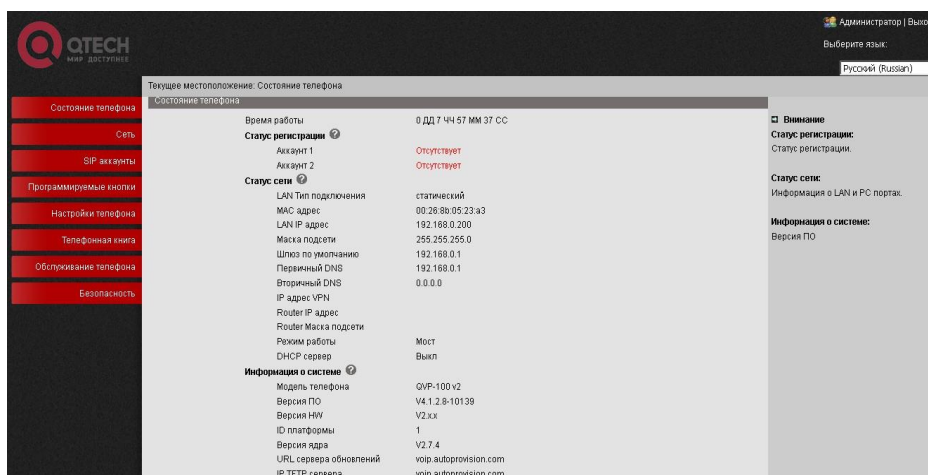

### 2.4.2.2. Настройка сетевого интерфейса

Основные >>

DHCP ?

Hostname(Option 12)

Manufacturer(Option 60)

Статический IP адрес ?

IP адрес

Маска подсети

Шлюз по умолчанию

PPPoE ?

Имя пользователя

Пароль

MTU  По умолчанию: 1500

**DNS**

DNS  Получить DNS автоматически  Указать DNS вручную

Первичный DNS

Вторичный DNS

Рисунок 7. Страница основных настроек LAN-порта

Таблица 26. Основные настройки LAN-порта

Пункт	Описание
Режим сетевого подключения	Режим сетевого подключения (DHCP, Статический IP, PPPoE)
Настройки DNS	Режим работы DNS: ручной/автоматический



**Port Management Settings**

HTTP Port

Telnet Port

**Socket5 Proxy Server**

Socket5 Proxy Server  off  on

Server IP  \*

Port  \*

Anonymous Login

Username

Password

**Paging Setting**

Paging 1  off  on

Group IP  Port:

Paging 2  off  on

Group IP  Port:

Paging 3  off  on

Group IP  Port:

Paging 4  off  on

Group IP  Port:

Paging 5  off  on

Group IP  Port:

**Please Note:** Changing the default HTTP Port (80) will require using the new port number to access the IP phone web interface. Please note that changes require a reboot. Use the following format when not using the default HTTP (<http://ip address:portnumner>).

Рисунок 8. Страница расширенных настроек LAN-порта

Таблица 27. Расширенные настройки LAN-порта

Пункт	Описание
<b>Настройки порта управления</b>	
HTTP-порт	Веб-порт (по умолчанию 80) После изменения необходимо ввести в адресную строку браузера IP-адрес и порт телефона (например, <a href="http://192.168.0.200:88">http://192.168.0.200:88</a> ). Настройки будут приняты после перезагрузки телефона.



Пункт	Описание
Telnet-порт	Telnet-порт (по умолчанию 23) После изменения необходимо ввести в адресную строку браузера IP-адрес и порт для подключения к телефону (например, telnet 192.168.0.200:2003). Настройки будут приняты после перезагрузки телефона.
<b>Socket5 прокси-сервер</b>	
Socket5 прокси-сервер	Включить/выключить Socket5 прокси-сервер.
IP-адрес сервера	IP-адрес Socket5 прокси-сервера
Порт	Порт Socket5 прокси-сервера (по умолчанию – 1080)
Анонимное подключение (анонимный вход)	Включить/Выключить Socket5 прокси-сервер анонимное подключение
<b>Настройки Paging (Функция оповещения)</b>	
Paging1	Включить/выключить функцию оповещения
IP-адрес и порт	IP-адрес и порт оповещения

Для использования соединения типа «мост» (порты PC и LAN находятся в одной сети) дополнительных настроек не требуется.

Для использования соединения через маршрутизатор необходимо заполнить поля IP-адрес, маска подсети. Если используется DHCP-сервер – необходимо указать начальный и конечный IP-адрес.

PC порт

Мост ?  
 Маршрутизатор ?

IP адрес: 192.168.1.1 \*  
 Маска подсети: 255.255.255.0 \*  
 DHCP сервер:  Выкл  Вкл  
 Начальный IP: 192.168.1.2  
 Конечный IP: 192.168.1.255

Применить

Рисунок 9. Страница настроек PC-порта



Рисунок 10. Страница настроек VLAN-порта

Таблица 28. Настройки VLAN-порта

Пункт	Описание
Включить VLAN	Включение/выключение VLAN для телефона и PC.
VID	Выбор VLAN ID, используемого для телефона или порта PC

### 2.4.2.3. Настройки SIP

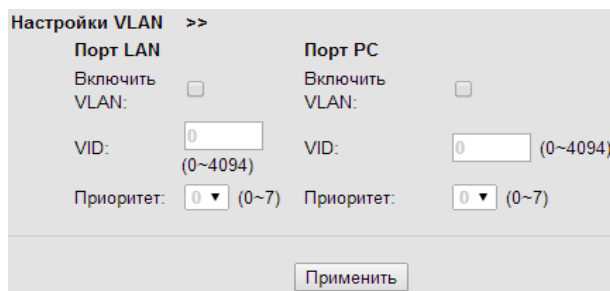

Рисунок 11. Страница основных настроек SIP

Таблица 29. Основные настройки SIP

Пункт	Описание
Аккаунт	Выбор аккаунта для настройки
Использовать	Использовать/не использовать выбранный аккаунт

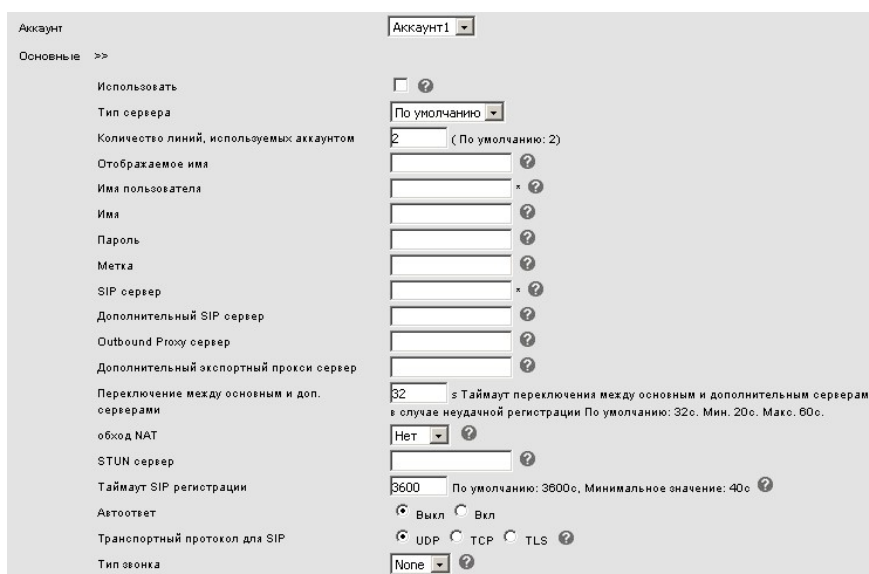

Пункт	Описание
Количество линий, используемых аккаунтом	Количество линий, используемых аккаунтом
Отображаемое имя	Caller ID при совершении звонка
Имя пользователя	Имя, используемое для аутентификации на SIP-сервере
Пароль	Пароль аккаунта, прописанный на SIP-сервере
Метка	Метка аккаунта
SIP-сервер	Адрес сервера, предоставляется провайдером
Дополнительный SIP-сервер	Адрес резервного сервера, предоставляется провайдером
Outbound прокси-сервер	Адрес Outbound прокси-сервера
Дополнительный экспортный прокси-сервер	Адрес резервного Outbound прокси-сервера
Переключение между основным и доп. серверами	Таймаут переключения между основным и дополнительным серверами в случае неудачной регистрации. Задается от 20 до 60 с (по умолчанию – 32 с)
Обход NAT	Функция определяет использовать STUN-сервер или нет. Функция применяется, если телефон стоит за NAT.
STUN-сервер	IP-адрес STUN-сервера
Таймаут SIP-регистрации	Таймаут SIP-регистрации
Транспортный протокол для SIP	Может быть использован UDP/TCP/TLS



Пункт	Описание
Тип звонка	Выбор типа звонка для этого аккаунта



Рисунок 12. Страница расширенных настроек звонков

Таблица 30. Расширенные настройки

Пункт	Описание
Режим DND	Включение/выключение функции «Не беспокоить»
Анонимный вызов	Включение/выключение функции анонимных вызовов
Отклонение анонимного звонка	Включение/выключение функции запрета анонимных вызовов
Использовать ограничение сессии	Включение/выключение функции ограничения сессии
Время сессии	Задание интервала обновления сессии
DNS-SRV	Включение/выключение функции DNS-SRV
Allow-events	Включение/выключение функции Allow-events
Registered NAT	Включение/выключение регистрации NAT
UDP Keep-alive-сообщения	Периодическая отправка на сервер UDP-пакетов, чтобы держать порт активным и не позволять серверу выключить порт
UDP Keep-alive-интервал	Задание интервала отправки UDP-пакетов

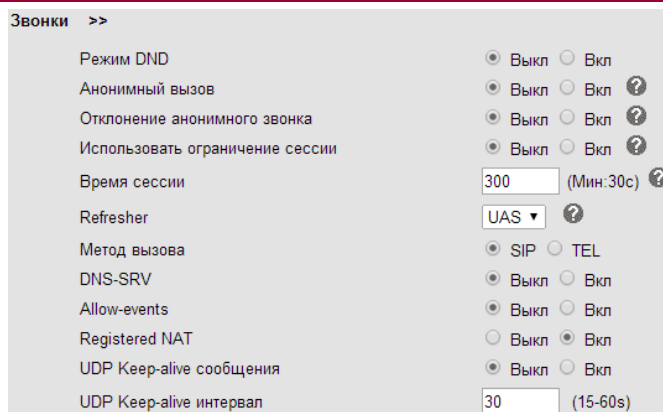

Рисунок 13. Страница настроек безопасности

Таблица 31. Настройки безопасности

Пункт	Описание
Шифрование SIP	Включение/выключение SIP-шифрования
Алгоритм шифрования	Выбор алгоритма шифрования
Ключ шифрования	Установка ключа шифрования
Шифрование голоса (SRTP)	Включение/выключение шифрования голоса



### 3. НАСТРОЙКИ ТЕЛЕФОНА



Рисунок 14. Страница основных настроек телефона

Таблица 32. Основные настройки телефона

Пункт	Описание
Подсветка	Включение/выключение подсветки дисплея. Настройка таймера выключения подсветки
Блокировка клавиатуры	Настройка блокировки клавиатуры
Функция Горячая линия	Включение/выключение функции горячей линии (после поднятия трубки телефон будет автоматически звонить на указанный номер)
Номер горячей линии	Задание номера горячей линии.
Автоответ	Включение/выключение функции автоответа для входящих звонков и выбор устройства для автоответа
Ожидание вызова	Включение/выключение функции очереди входящих звонков
Тон ожидания вызова	Выбор тона для функции «Ожидание вызова»
DTMF	Метод передачи DTMF (RFC2833, Inband, SIP Info, Auto)
Автопоиск в адресной книге во время набора	Поиск набираемого номера в адресной книге и отображение результата



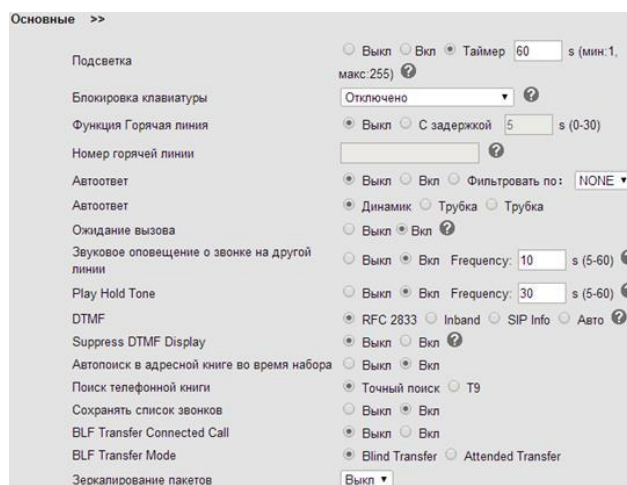

Пункт	Описание
Поиск в телефонной книге	Включение/выключение режима T9 в телефонной книге
Сохранять список звонков	Включение/выключение функции журнала вызовов
Зеркалирование пакетов	Включение/выключение функции дублирования пакетов, которые приходят и уходят с LAN-порта на порт PC

Настройки времени >>

Режим установки даты  SNTP  SIP Server  Вручную

SNTP сервер sparky.services.adelaide.edu.au ?

?

SNTPДополнительный SIP сервер www.time.ac.cn

www.time.ac.cn Список

www.time.ac.cn Вручную

Часовой пояс - GMT GMT+03:00 Bahrain,Russia(Moscow) ?

Летнее время  всегда выключено  всегда включено  автоматически ?

Интервал обновления(сек) 600 ?

Fixed Type  By Date  By Week

Start Time 1 Month 1 Day 0 Hour

End Time 12 Month 31 Day 23 Hour

Start Month January

Start Day of Week Sunday

Start Day of Week Last in Month First In Month

Start Hour of Day 0

Stop Month December

Stop Day of Week Saturday

Stop Day of Week Last in Month Last In Month

Stop Hour of Day 23

Offset 60 minutes

Формат  24 Ч  12 Ч ?

Формат даты DD MM YYYY ?

Установка даты/времени 2000 Год 1 Месяц 1 Дд 0 Чч 0 Мм 0 Сс

Рисунок 15. Страница настроек времени и даты



Таблица 33. Настройки времени и даты

Пункт	Описание
Режим установки даты	Выбор режима установки даты и времени (SNTP/SIP Server/Вручную)
SNTP-сервер	Выбор адреса сервера из доступных или ручная настройка сервера
Интервал обновления	Выбор интервала обновления времени по протоколу SNTP
Летнее время	Включение/выключение перехода на летнее время или нет
Формат	Выбор 24/12-часового формата времени
Формат даты	Выбор формата даты
Часовой пояс GMT	Выбор часового пояса
Установка даты/времени	Установка времени и даты вручную



Рисунок 16. Страница настроек вызовов

Таблица 34. Настройки вызовов

Пункт	Описание
Перехват вызова	Включение/выключение функции перехвата вызова с другого телефона
Код перехвата	Ввод кода перехвата вызова
Номер голосовой почты	Ввод номера сервера голосовой почты
Проверять наличие новых сообщений	При поступлении сообщения на телефоне будет загораться индикатор
Звуковое оповещение о ГП	Телефон будет издавать звуковой сигнал при получении голосовой почты, если функция включена
Отображение количества пропущенных вызовов	Если функцию включена, на телефоне будет отображаться количество пропущенных вызовов

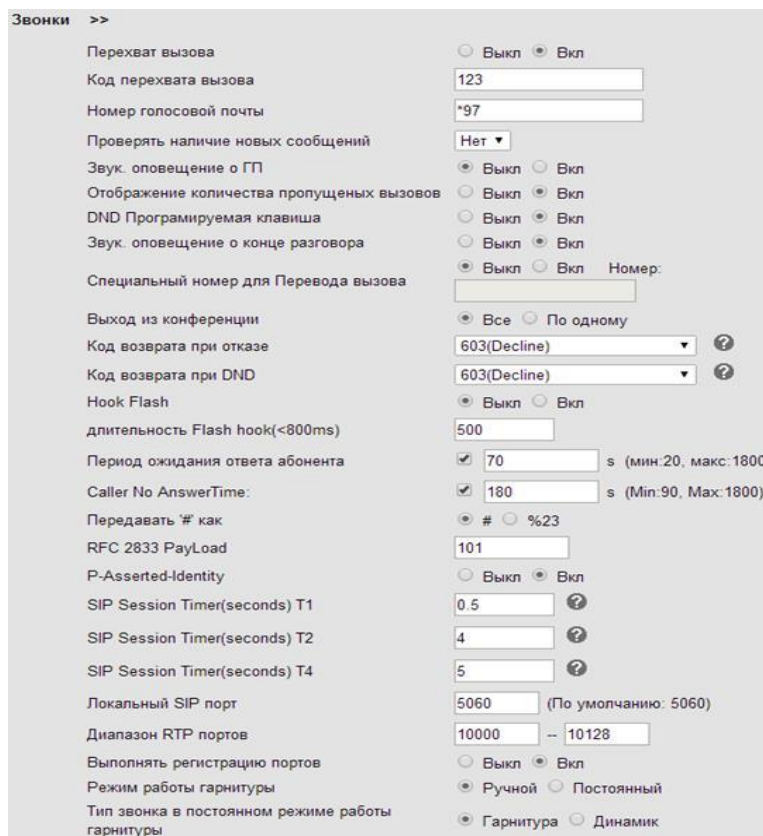

Пункт	Описание
DND Программируемая клавиша	Включение/выключение функции «Не беспокоить» по кнопке
Звуковое оповещение в конце разговора	Включение/выключение функции оповещения по окончании разговора
Спец. Номер для перевода вызова	Номер, заданный для перевода вызова
Выход из конференции	Включение/выключение функции отключения остальных участников конференции при выходе из конференции
Код возврата при отказе	Ввод кода, который будет отправлен с телефона отправлять на IP PBX, если телефон не может принять вызов
Код возврата при DND	Ввод кода возврата, если включен режим «Не беспокоить»
Длительность Flash hook (< 800 мс)	Установка времени длительности кратковременного отбоя
Период ожидания ответа абонента	Включение/выключение функции ожидания ответа и установка времени ожидания
RFC 2833 Play Load	RTP Payload для DTMF, телефонных тонов и телефонных сигналов
Источник Caller ID	Позволяет задать в каком поле передавать Caller ID
SIP Session Timer T1	Таймер, решающий, когда сервер транзакции прекращает повторную отправку ответа
SIP Session Timer T2	Этот таймер используется с таймером SIP Session Timer T1
SIP Session Timer T4	Устанавливает возможное время передачи информации между клиентом и серверной стороной транзакции в сети



Пункт	Описание
Локальный SIP-порт	Выбор SIP-порта для сигнализации. (по умолчанию 5060)
Диапазон RTP-портов	Установка диапазона RTP-портов для передачи голоса
Выполнять регистрацию портов	Включение/выключение функции регистрации портов
Режим работы гарнитуры	Выбор режим работы гарнитуры (ручной/постоянный)
Тип звонка в постоянном режиме работы гарнитуры	Выбор типа звонка, когда включен постоянный режим работы гарнитуры

Переадресация VOIP звонков >>

Безусловная  Выкл  Вкл Номер:  ?  
 По занятости  Выкл  Вкл Номер:  ?  
 По неответу  Выкл  Вкл Номер:  ?  
 Таймаут переадресации по неответу  (По умолчанию: 15с, макс.:15с)

Рисунок 17. Страница настроек переадресации вызовов

Таблица 35. Настройки переадресации

Пункт	Описание
Безусловная	Все вызовы будут переадресованы на указанный номер телефона
По занятости	Если телефон занят, входящий вызов будет переадресован на указанный номер
По неответу	Если на вызов не ответили, вызов будет переадресован на указанный номер
Таймаут переадресации по неответу	Указать время, по истечении которого вызов будет переадресован, если выбран режим переадресации «по неответу»

SIP Qos  (0-63)  
 Voice Qos  (0-63)

Рисунок 18. Страница настроек QoS



Таблица 36. Настройки приоритета пакетов (QoS)

Пункт	Описание
SIP QoS	Установить SIP QoS в диапазоне от 0 до 63
Голосовой QoS	Установить QoS для голосовых пакетов в диапазоне от 0 до 63

### 3.1. Расширенные настройки



Рисунок 19. Страница основных настроек аудио

Таблица 37. Настройки громкости

Пункт	Описание
Выбор страны	Выбор тона для страны
Громкость вызова	Установка громкости вызова в диапазоне от 0 до 9 (по умолчанию – 3)
Громкость трубки	Установка громкости трубки в диапазоне от 1 до 9 (по умолчанию – 5)
Громкость динамика телефона	Установка громкости динамика громкой связи в диапазоне от 1 до 9 (по умолчанию – 5)
Громкость гарнитуры	Установка громкости гарнитуры в диапазоне от 1 до 9 (по умолчанию – 5)
Громкость микрофона трубки	Установка громкости микрофона трубки в диапазоне от 1 до 7 (по умолчанию – 3)

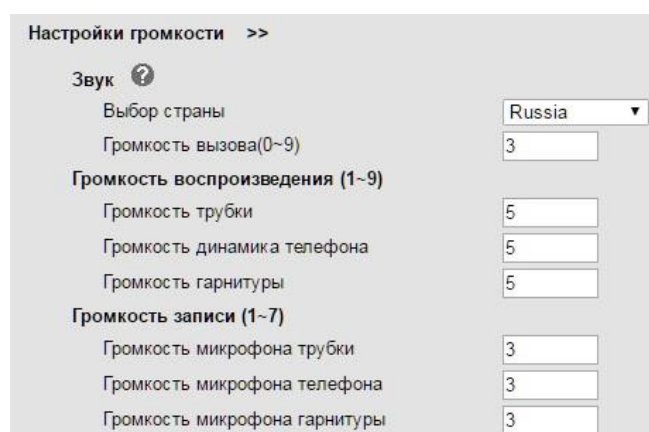

Пункт	Описание
Громкость микрофона телефона	Установка громкости микрофона телефона в диапазоне от 1 до 7 (по умолчанию – 3)
Громкость микрофона гарнитуры	Установка громкости микрофона гарнитуры в диапазоне от 1 до 7 (по умолчанию – 3)



Рисунок 20. Страница расширенных настроек аудио

Таблица 38. Расширенные настройки аудио

Пункт	Описание
<b>Звонок</b>	
Тип звонка	Выбор мелодии вызова
Загрузка звонка	Загрузка мелодии вызова, осуществляется с использованием кодека G.711A, максимальный объем файла не должен превышать 150 кБ
Кодеки	Включение/выключение кодеков и установка приоритета кодеков
<b>Буфер Джиттера</b>	
Тип	Тип джиттер-буфера: адаптивный или фиксированный

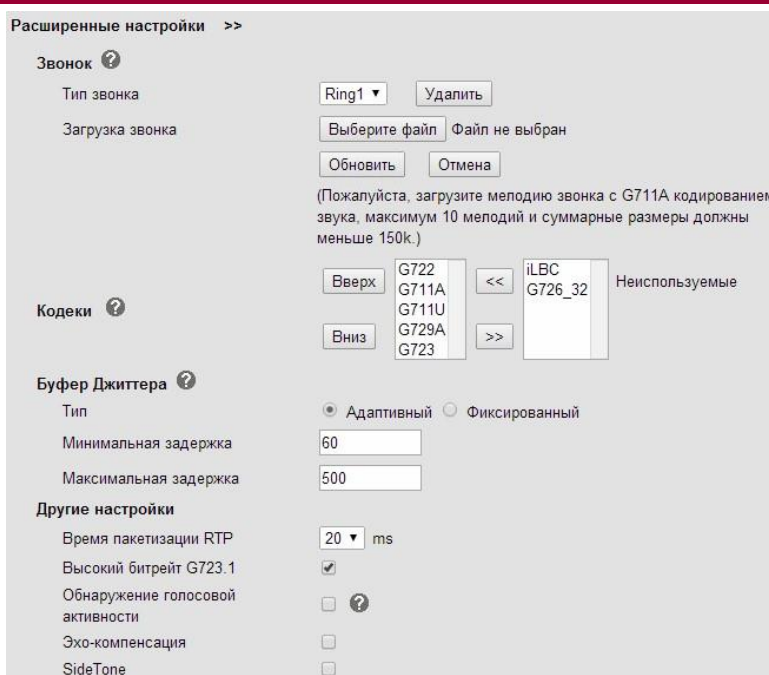

Пункт	Описание
Минимальная задержка	Минимальная задержка джиттер-буфера, по умолчанию 60
Максимальная задержка	Максимальная задержка джиттер-буфера, по умолчанию 60
<b>Другие настройки</b>	
Время пакетизации RTP	Интервал вызова, передаваемый в пакете RTP, по умолчанию 30 мс
Высокий битрейт G723.1	Поле активации/деактивации использования одного из режимов кодека G723.1 (при отметке поля использование скорости 6,4 кбит/с, при отсутствии отметки – 5,3 кбит/с)
Обнаружение голосовой активности	Поле активации/деактивации использования детектора речевой активности (VAD)
Эхо-компенсация	Поле активации/деактивации использования эхо-компенсации
Side Tone	Включение/выключение функции Sidetone для предупреждения в случае плохого качества связи





## 4. ПРЕДУПРЕЖДЕНИЯ БЕЗОПАСНОСТИ

**ПРЕДУПРЕЖДЕНИЕ:** В СЛУЧАЕ ПОРАЖЕНИЯ ЭЛЕКТРИЧЕСКИМ ТОКОМ, ПОЖАРА, ПЕРЕГРУЗКИ ЦЕПИ ИЛИ ИНОЙ ЭКСТРЕННОЙ СИТУАЦИИ НЕМЕДЛЕННО ОБЕСТОЧИТЬ ИЗДЕЛИЕ И ВКЛЮЧИТЬ СИГНАЛ ТРЕВОГИ. ВЫНЕСТИ ИЗ ПОМЕЩЕНИЯ ТРАВМИРОВАННЫХ ЛЮДЕЙ, ЕСЛИ ТАКОВЫЕ ИМЕЮТСЯ, ОКАЗАТЬ ИМ ПЕРВУЮ МЕДИЦИНСКУЮ ПОМОЩЬ И НЕЗАМЕДЛИТЕЛЬНО ВЫЗВАТЬ СКОРУЮ ПОМОЩЬ ДЛЯ ПОСТРАДАВШИХ ЛЮДЕЙ.

### 4.1. Техническое обслуживание

Техническое обслуживание телефона производится не реже одного раза в шесть месяцев и состоит из внешнего осмотра изделия, контроля целостности корпуса и соединительных кабелей.

### 4.2. Ремонтные работы

Все ремонтные работы, в период гарантийного срока (1 год), проводятся сервисной службой предприятия-изготовителя.

Перечень неисправностей и причин указан в таблице 39.

Таблица 39. Перечень неисправностей и их причин

Неисправность	Причина	Способ устранения
Телефон не включается, не реагирует на нажатия клавиш, экран выключен	Не подключен сетевой кабель	Подключить сетевой кабель, проверить подключение
Ухудшение качества связи	Неправильное подключение сетевого кабеля/трубки/гарнитуры	Проверить/наладить подключение

Гарантийный ремонт изделия или его замена на исправное изделие производится в срок, указанный в договоре на поставку.

Гарантийный срок на изделие, переданное заказчику взамен неисправного, исчисляется со дня утверждения заказчиком акта приема-передачи.

Гарантийный срок на отремонтированное изделие продлевается на срок нахождения изделия в ремонте.

Потребитель лишается права на гарантийное обслуживание:

- при попытках самостоятельного устранения отказов в работе;
- при нарушении правил технического обслуживания;
- при нарушении правил хранения и эксплуатации;
- при наличии механических повреждений изделия;
- при обновлении или замене программного обеспечения без согласования с изготовителем.



Изделие принимается в ремонт только при наличии паспорта.

Послегарантийный ремонт изделия осуществляется согласно договору с предприятием-изготовителем.

### 4.3. Хранение

Изделие должно храниться в складских помещениях при температуре от минус 40 °С до плюс 70 °С, в таре предприятия-изготовителя, при отсутствии в атмосфере коррозионно-активных реагентов. Допускается кратковременное повышение влажности до 95 % при температуре не выше + 25 °С, без конденсации.

### 4.4. Транспортирование

Транспортирование изделия должно осуществляться в упаковке предприятия-изготовителя в транспортном средстве при средних условиях в части воздействия механических факторов:

- автомобильным транспортом (в закрытом кузове) по дорогам с асфальтобетонным или цементобетонным покрытием;
- железнодорожным (в закрытых вагонах);
- воздушным (в герметизированных отсеках самолетов и вертолетов);
- водным транспортом на любые расстояния.

Изделие в упакованном виде должно выдерживать транспортировку при температурах от минус 40 °С до плюс 70 °С, относительная влажность воздуха до 95 % при температуре плюс 25 °С, без конденсации.

### 4.5. Утилизация

- Срок службы изделия – 5 лет.
- Изделие должно быть утилизировано в порядке, определенном санитарно-эпидемиологической службой региона эксплуатации, ремонта или утилизации.
- Содержание драгоценных металлов в компонентах изделия незначительно, вторичную переработку производить нецелесообразно.



## 5. ОБЩАЯ ИНФОРМАЦИЯ

### 5.1. Замечания и предложения

Мы всегда стремимся улучшить нашу документацию и помочь вам работать лучше, поэтому мы хотим услышать вас. Мы всегда рады обратной связи, в особенности:

- ошибки в содержании, непонятные или противоречащие места в тексте;
- идеи по улучшению документации, чтобы находить информацию быстрее;
- неработающие ссылки и замечания к навигации по документу.

Если вы хотите написать нам по поводу данного документа, то используйте, пожалуйста, форму обратной связи на [qtech.ru](http://qtech.ru).

### 5.2. Гарантия и сервис

Процедура и необходимые действия по вопросам гарантии описаны на сайте QTECH в разделе «Поддержка» -> «[Гарантийное обслуживание](#)».

Ознакомиться с информацией по вопросам тестирования оборудования можно на сайте QTECH в разделе «Поддержка» -> «[Взять оборудование на тест](#)».

Вы можете написать напрямую в службу сервиса по электронной почте [sc@qtech.ru](mailto:sc@qtech.ru).

### 5.3. Техническая поддержка

Если вам необходимо содействие в вопросах, касающихся нашего оборудования, то можете воспользоваться нашей автоматизированной системой запросов технического центра [helpdesk.qtech.ru](http://helpdesk.qtech.ru).

Телефон Технической поддержки +7 (495) 797-33-11 доб. 0

### 5.4. Электронная версия документа

Дата публикации 22.08.2022



[https://files.qtech.ru/upload/voip/QVP-600P/QVP-600P\\_user\\_manual.pdf](https://files.qtech.ru/upload/voip/QVP-600P/QVP-600P_user_manual.pdf)